



Notice d'utilisation du boîtier optique **OPT-NC**

Retrouvez la dernière mise
à jour de ce document sur le
site www.opt.nc

SOMMAIRE

1

L'installation chez
vous **P.3**

2

Description
et fonctionnement
du boîtier optique
OPT-NC **P.4**

3

Vérification
des branchements
du boîtier optique
OPT-NC **P.5**

4

Identification
de la panne par
les témoins lumineux
du boîtier optique
OPT-NC **P.6**

5

Identification
de la panne par type
de dérangement constaté
(téléphonie ou Internet) **P.8**

L'INSTALLATION CHEZ VOUS

Au moment du raccordement à la fibre optique de votre domicile ou de votre local professionnel, l'OPT-NC fournit une prise (point de terminaison optique) en remplacement de la prise téléphonique murale, laquelle est reliée par la jarrettière optique au boîtier optique OPT-NC permettant le branchement d'un ou deux téléphones fixes ainsi que d'une ou deux box de fournisseur d'accès Internet (page 5).

Le point de terminaison optique, la jarrettière optique, le boîtier ainsi que l'alimentation optique sont la propriété de l'OPT-NC, ils sont directement liés à l'adresse d'installation et l'abonné devra les laisser sur place, notamment en cas de déménagement.

BÂTIMENT INDIVIDUEL

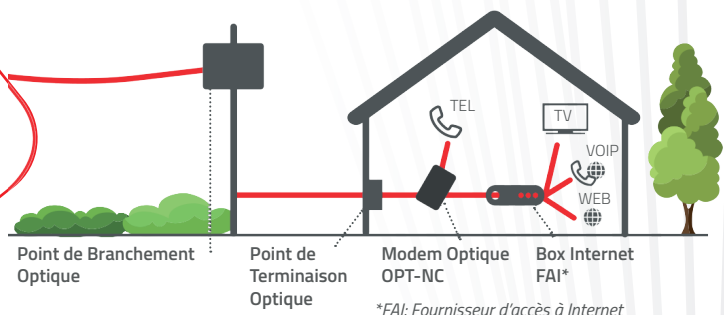

BÂTIMENT COLLECTIF

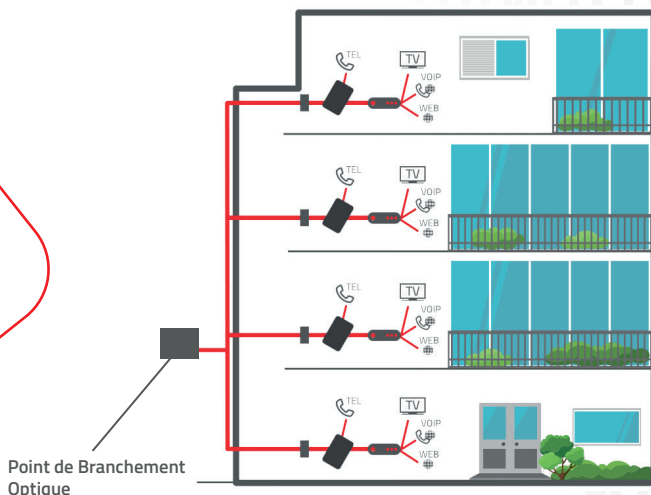

DESCRIPTION ET FONCTIONNEMENT DU BOÎTIER OPTIQUE OPT-NC

LES BOUTONS LED
ET RESET :

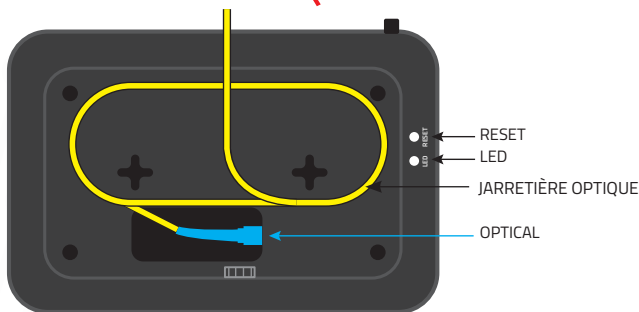

(Vue de l'arrière du boîtier optique)

LES BRANCHEMENTS :

LE CADRAN AVEC
LES VOYANTS LUMINEUX :

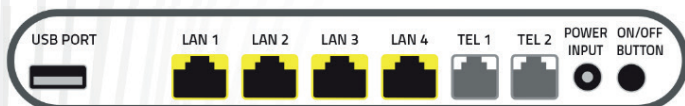

Prise	Description
Ports LAN	Le port 1 permet de connecter la box ou modem FAI. Le port 2 est inactif sauf si le client a besoin de connecter une deuxième box ou modem FAI. * Le port 3 est inactif. Le port 4 est réservé à l'OPT-NC pour des tests ou services additionnels. La connexion dans ces différents ports se fait grâce à des câbles RJ-45 ou câbles ethernet.
Port fibre OPTICAL	connexion de la jarrettière fibre optique : ne pas toucher.
Ports TEL	Permet de connecter un terminal téléphonique avec un câble RJ-11 sur le port TEL 1. **
Prise Power	Permet de brancher le cordon d'alimentation du boîtier optique au secteur.
Bouton ON/OFF	Permet d'allumer et d'éteindre le boîtier optique.
Bouton LED	Permet d'éteindre ou d'allumer tous les voyants du boîtier optique.
Bouton RESET	Permet de remettre le boîtier optique à 0.

* un deuxième abonnement est nécessaire.

** Le port TEL 2 sera utilisé en cas de deuxième abonnement.

VÉRIFICATION DES BRANCHEMENTS DU BOÎTIER OPTIQUE OPT-NC

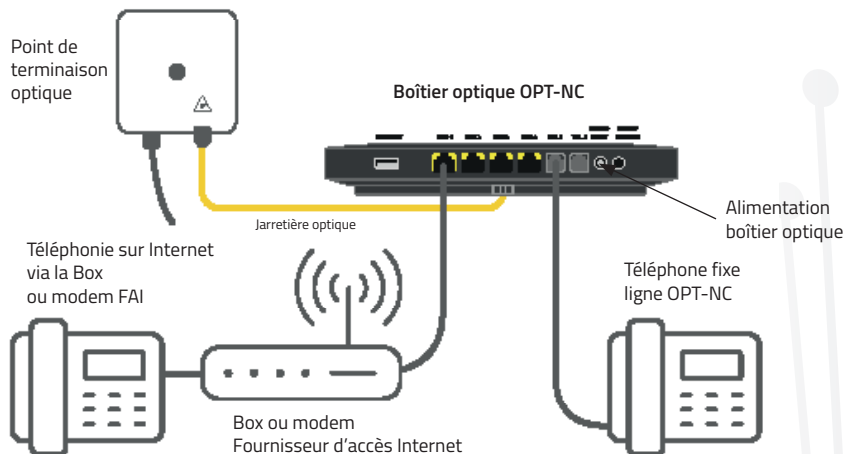

Si vous avez 2 lignes téléphoniques OPT-NC, les téléphones se branchent dans les prises TEL 1 et TEL 2. Si vous avez 2 lignes téléphoniques OPT-NC et 2 box FAI, veillez à brancher les box FAI dans les bonnes prises LAN :

- 1^{ère} ligne téléphonique sur TEL 1 et 1^{ère} box ou modem FAI sur LAN 1
- 2^{ème} ligne téléphonique sur TEL 2 et 2^{ème} box ou modem FAI sur LAN 2



ASTUCE

Notez ici vos numéros

Mon numéro TEL 1 :

Mon numéro TEL 2 :

Nous vous recommandons de brancher le boîtier optique OPT-NC sur une prise électrique seule en évitant les multiprises.

Lorsque vous manipulez le boîtier optique, assurez-vous que le bouton d'allumage est sur la position OFF et que l'alimentation est déconnectée.

⚠ Seuls les équipes de l'OPT-NC ou ses partenaires sont autorisés à intervenir sur les équipements du réseau fibre optique.

IDENTIFICATION DE LA PANNE PAR LES TÉMOINS LUMINEUX DU BOÎTIER OPTIQUE OPT-NC

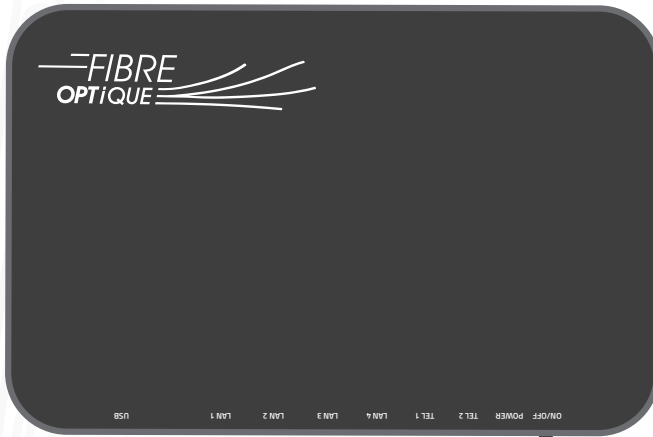

Voyant	Fonction normale	Panne	Diagnostic	Solution proposée	Si le problème persiste :
POWER	Allumé Vert fixe	Eteint	Pas de courant	Vérifiez que le boîtier optique ONT est bien branché à la prise de courant	Appelez l'Espace assistance de l'OPT-NC en composant le 1013
LINK	Allumé Vert fixe	Eteint	Liaison optique interrompue	Vérifiez que le boîtier optique ONT est allumé et bien branché à la prise de courant	Appelez l'Espace assistance de l'OPT-NC en composant le 1013
AUTH	Allumé Vert fixe	Eteint ou clignotant	Boitier non-authentifié ou en cours d'authentification	Eteignez et rallumez le boîtier optique OPT	Appelez l'Espace assistance de l'OPT-NC en composant le 1013
LAN	Allumé Vert fixe ou clignotant	Eteint	Connexion Ethernet non établie	Vérifiez le branchement du câble Ethernet entre l'ONT et le Routeur FAI	Appelez l'Espace assistance de l'OPT-NC en composant le 1013
TEL	Eteint	Allumé fixe	Port Tel occupé	Vérifiez que les terminaux téléphoniques sont bien rattachés ou débranchez les téléphones	Appelez l'Espace assistance de l'OPT-NC en composant le 1013
INTERNET	Eteint	x	x	x	x
VOIP	Allumé	Eteint	x	x	x

IDENTIFICATION PAR TYPE DE DÉRANGEMENT CONSTATÉ (TÉLÉPHONE OU INTERNET)

Vous n'avez plus accès à Internet, mais le téléphone branché sur le boîtier optique OPT-NC fonctionne :

1. Éteignez le boîtier optique OPT-NC (bouton ON/OFF),
2. Débranchez la prise d'alimentation pendant 2 mn et rebranchez-la,
3. Rallumez le boîtier optique OPT-NC (bouton ON/OFF).
4. Vérifiez que le voyant LAN soit bien allumé en vert de façon continue ou clignotant, si ce n'est pas le cas, vérifiez que le modem FAI est bien branché dans la prise LAN 1.
5. Si Internet ne fonctionne toujours pas et que le voyant LINK est allumé vert fixe, contactez votre FAI pour qu'il vérifie l'état de fonctionnement de votre



modem FAI.

6. Si le voyant LINK est éteint contactez le 1013



Vous n'avez plus de tonalité sur votre téléphone branché sur le boîtier optique OPT-NC et Internet ne fonctionne pas non plus :

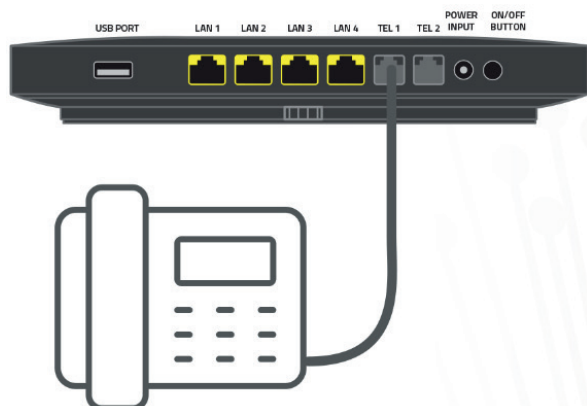

Vérifiez l'alimentation de votre boîtier optique :

1. Vérifiez que la prise d'alimentation du boîtier optique est branchée sur une prise de courant et que celle-ci fonctionne.
2. Vérifiez que les voyants du boîtier optique sont verts. (voir tableau page 7)
3. Si le voyant LINK est éteint contactez l'espace assistance OPT-NC en composant le 1013 *(depuis votre téléphone portable, appel gratuit)*.



**OPT-NC
1013**



Le boîtier optique est la propriété de l'OPT-NC, à partir du moment où il est installé chez vous, vous êtes le gardien. Si vous déménagez il reste dans le logement que vous quittez.

+ d'infos au 1013 (appel gratuit)

Vérifiez votre téléphone :

1. Vérifiez si votre téléphone fonctionne sur un autre boîtier optique OPT-NC en le branchant sur la prise TEL 1 d'un autre boîtier optique (chez un voisin par exemple),
2. Vérifiez si un autre téléphone que le vôtre fonctionne lorsqu'il est branché directement dans la prise TEL 1 de votre boîtier optique.

Redémarrez votre boîtier optique OPT-NC :

1. Éteignez le boîtier optique OPT-NC (bouton ON/OFF),
2. Débranchez la prise d'alimentation pendant 2 mn et rebranchez-la,
3. Rallumez le boîtier optique OPT-NC (bouton ON/OFF).

Si vous n'avez toujours pas de tonalité après les 3 étapes ci-dessus, appuyez 30 secondes sur le bouton Reset du boîtier optique OPT-NC avec un outil fin ou un trombone et attendez 4 minutes que le cycle de démarrage du boîtier optique OPT-NC soit finalisé.

Si vous n'avez toujours pas de tonalité après cette action contactez l'espace assistance OPT-NC en composant le 1013 (*depuis votre téléphone portable, appel gratuit*).



**OPT-NC
1013**

1013 mon assistance technique téléphonie fixe et Optimo

Appel Gratuit

Du lundi au vendredi de 7h30 à 16h.

Le samedi de 7h à 11h.

Vous pouvez accéder à Internet mais vous n'avez plus de tonalité sur votre téléphone branché sur le boîtier optique OPT-NC ou les communications via votre téléphone sont dégradées (grésillements, coupures) :

Vérifiez votre téléphone :

1. Vérifiez si votre téléphone fonctionne sur un autre boîtier optique OPT-NC en le branchant sur la prise TEL 1 d'un autre boîtier optique (chez un voisin par exemple),
2. Vérifiez si un autre téléphone que le vôtre fonctionne lorsqu'il est branché directement dans la prise TEL 1 de votre boîtier optique.

Redémarrez votre boîtier optique OPT-NC :

3. Éteignez le boîtier optique OPT-NC (bouton ON/OFF),
4. Débranchez la prise d'alimentation pendant 2 mn et rebranchez-la,
5. Rallumez le boîtier optique OPT-NC (bouton ON/OFF).

Si vous n'avez toujours pas de tonalité après les 3 étapes ci-dessus, appuyez 30 secondes sur le bouton Reset du boîtier optique OPT-NC avec un outil fin ou un trombone et attendez 4 minutes que le cycle de démarrage du boîtier optique OPT-NC soit finalisé.

Si vous n'avez toujours pas de tonalité après cette action contactez l'espace assistance OPT-NC en composant le 1013 (*depuis votre téléphone portable, appel gratuit*).



**OPT-NC
1013**

Vous avez de la tonalité sur votre téléphone branché sur le boîtier optique OPT-NC, mais Internet ne fonctionne pas très bien (débit faible) :

Contactez votre FAI



FAI

1013 mon assistance technique téléphonie fixe et OPTimo

Appel Gratuit

Du lundi au vendredi de 7h30 à 16h.

Le samedi de 7h à 11h.

Je signale un dysfonctionnement
de ma ligne téléphonique fixe ou
de ma connexion Internet.



ASTUCE

**Avant d'appeler le 1013 pour un problème technique,
je vérifie que le problème ne vient pas de mon équipement :**

- > j'éteins et je rallume mon téléphone
- > j'éteins et je rallume mon ordinateur et mon modem
- > je vérifie tous les branchements de mes équipements.